

## Accommodatie “aanpassingen” als gevolg van nieuw Wedstrijdreglement Atletiekunie 2018-2019

### Inleiding:

Per 1 januari 2018 is een nieuw wedstrijdreglement (13<sup>e</sup> druk) van kracht voor wedstrijden van de Atletiekunie. Als gevolg van de wijzigingen ten opzichte van de vorige druk zijn er een aantal onderwerpen die direct gevolg hebben op de inrichting van een atletiekaccommodatie.

In bijgaand document worden de belangrijkste zaken aan de orde gesteld en verklaard. Tevens worden een paar aanvullende items aan de orde gesteld.

De aanpassingen zijn vermeld in het “Wedstrijdreglement 2018-2019” van de Atletiekunie.

Afwijkingen, normen en toevoegingen mbt accommodaties staan vermeld in het “Belijningsplan” van de Atletiekunie en in het “Supplement” van de IAAF Track and Field Manual. De meest recente versie van het Wedstrijdreglement is te vinden op:

[https://www.atletiekunie.nl/sites/default/files/Wedstrijdreglement\\_2018\\_2019.pdf](https://www.atletiekunie.nl/sites/default/files/Wedstrijdreglement_2018_2019.pdf)

De meest recente versies van het “Belijningsplan” en het “Supplement” alsmede het “IAAF Track and Field Manual” zijn te vinden op:

<https://www.atletiekunie.nl/kenniscentrum/bestuurder-en-commissielid/downloads-bestuurder-en-commissielid>

### Principiële wijzigingen documentatie:

- Gedoogperiodes cq eindtermijnen voor goedkeuring onderdelen (wedstrijd materialen), alsmede normen van de Atletiekunie worden voortaan vermeld in het “Supplement”;
- Periodes en termijnen worden verwerkt in:
  - “Supplement” van de Atletiekunie van het IAAF T&F Manual;
  - “Belijningsplan” van de Atletiekunie.

### Belangrijke wedstrijd technische wijzigingen:

1. Wisselzones estafettes (artikel 170 wedstrijd reglement);
2. Landingsmat hoogspringen (artikel 182 wedstrijd reglement);
3. Landingsmat polsstokhoogspringen (artikel 183 wedstrijd reglement);
4. Discuskooi (artikel 190 wedstrijd reglement);
5. Kogelslankerhooi (artikel 192 wedstrijd reglement).

## 1. Wisselzones estafettes (artikel 170 wedstrijd reglement)

De wisselzone van de 4x40m blijft ongewijzigd:

- Wisselzone 20 meter
- Referentielijn op 10 meter vanaf beginhaak
- Geen aanloopvak

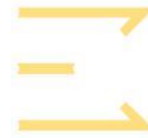

De wisselzone van de 4x60m wordt gewijzigd:

- Wisselzone 30 meter
- Referentielijn op 20 meter vanaf beginhaak
- Geen aanloopvak



De wisselzone van de 4x80m wordt gewijzigd:

- Wisselzone 30 meter
- Referentielijn op 20 meter vanaf beginhaak
- Geen aanloopvak

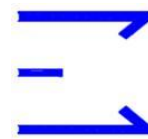

De wisselzone van de 4x100m wordt gewijzigd:

- Wisselzone 30 meter
- Referentielijn op 20 meter vanaf beginhaak
- Geen aanloopvak

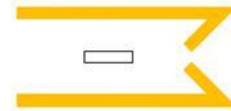

(NB: de 4x60m, 4x80m en 4x100m hadden een wisselzone van 20m en een aanloopvak van 10m. De referentielijnen blijven op dezelfde positie)

De wisselzones van de 4x400m en de 4x800m blijven ongewijzigd:

- Wisselzone 20 meter
- Referentielijn op 10 meter vanaf beginhaak
- Geen aanloopvak

De wisselzone van de 4x1500m blijft ongewijzigd:

- Wisselzone 20 meter
- Referentielijn op 10 meter vanaf beginhaak
- Geen aanloopvak



NB: het begin van de wisselzone wordt nu met een "haak" van een andere vorm aangegeven.

De wisselzones van de "Zweedse Estafette"

- 1e wisselzone 20 meter
  - o Referentie lijn op 10m
- 2e wisselzone 30 meter
  - o Referentie lijn op 20m
- 3e wisselzone 30 meter
  - o Referentie lijn op 20m
- Geen aanloopvak



*haken 1<sup>e</sup> wissel*

*haken 2<sup>e</sup> en 3<sup>e</sup> wissel*

worden gewijzigd:



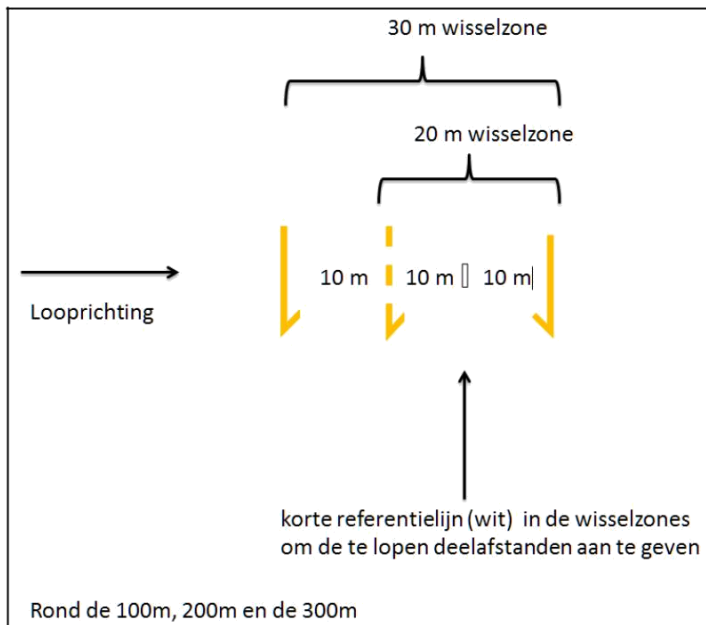

**De wisselzones van de Zweedse Estafette**

NB: De "oude" belijning van de wisselzones wordt gedooft tot de eerstvolgende her-belijning.

## 2. Landingsmat hoogspringen (artikel 182 wedstrijd reglement)

In principe zijn hier geen wijzigingen doorgevoerd, maar aanbevelingen gedaan.

- Bij vervangen van de landingsmat wordt een landingsmat van tenminste 6m (lengte) x 4m (breedte) x 0,7m (hoogte) sterk aanbevolen;
- Landingsmatten met maten niet minder dan 5m (lengte) x 3m (breedte) x 0,7m (hoogte) zijn voor wedstrijden en trainingen toegestaan;
- Voor een landingsmat bij hoogspringen die louter voor pupillen wordt gebruikt, worden de afmetingen van 5m (lengte) x 3m (breedte) x 0,5m (hoogte) toegestaan.

## 3. Landingsmat polsstokhoogspringen (artikel 183 wedstrijd reglement)

Na vervanging van de landingsmat van polsstokhoogspringen of renovatie van de accommodatie dient een landingsmat tenminste aan de volgende afmetingen te voldoen:

**6m lang x 6m breed x 0,8m hoog (advies >0,8m hoog) met voormatten van tenminste 2m**

**Vanaf 2024 dient een landingsmat in alle gevallen tenminste aan de onderstaande afmetingen te voldoen.**

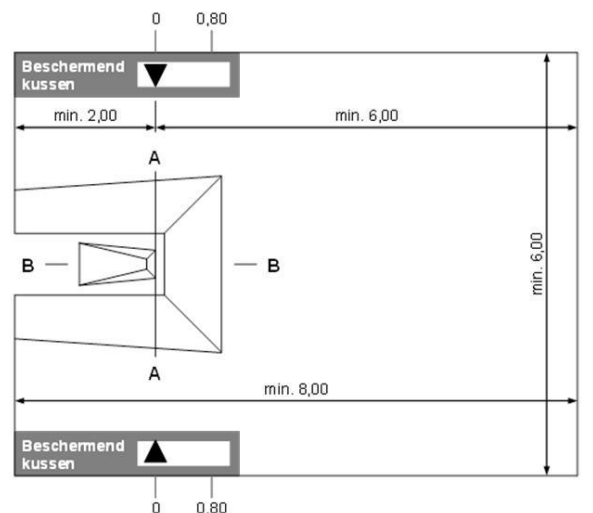

**Bovenaanzicht (alle afmetingen in m)**

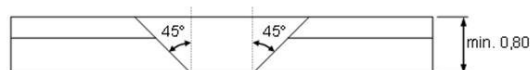

**Doorsnede A-A (hoogte in m)**



**Doorsnede B-B**

**Fig. 183c Landingsmat polsstokhoogspringen (IAAF)**

#### 4. Discuskooi (artikel 190 wedstrijd

reglement) Wijziging 1: diepte kooi:

**Vanaf 2024 dienen alle kooien voor discuswerpen te voldoen aan de IAAF normen zoals onderstaand aangegeven:**

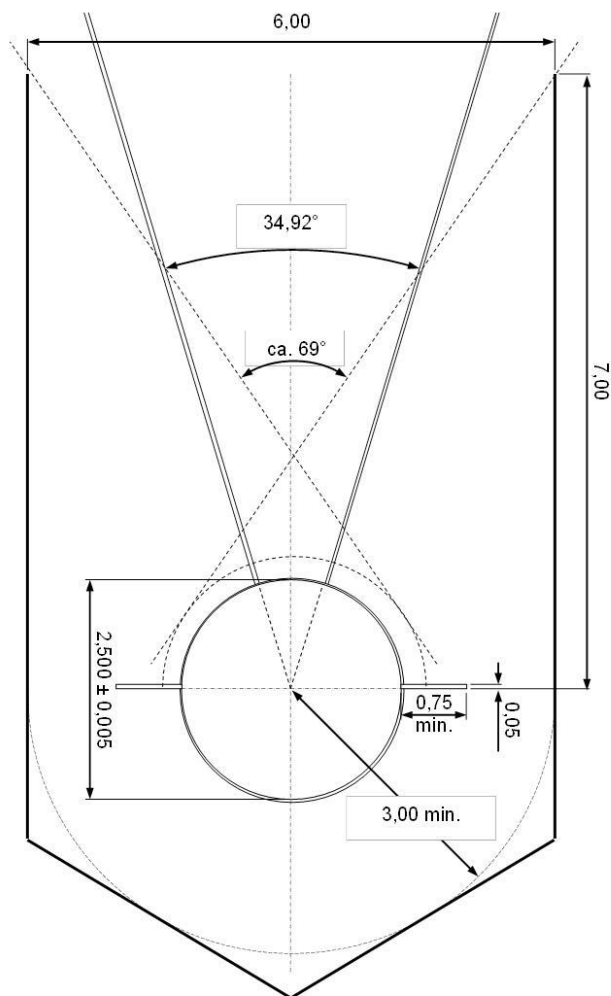

Fig. 190 Plattegrond van een discuskooi  
(alle afmetingen in m)

- Belangrijk kenmerk van deze kooi is dat de breedte van de opening zal 6 m moeten zijn en deze bevindt zich 7 m vóór het middelpunt van de ring;
- De breedte van 6 m moet worden gevormd door de opening die zich tussen het links en rechts afhanginge net bevindt. Het net zal aan de grond gefixeerd moeten kunnen worden.

NB: vanaf 2024 worden dus kooien waar de opening minder dan 7m voor het midden van de ring ligt niet meer toegestaan.

**Voorbeelden van fixatie:**



**Wijziging 2: hoogte kooi:**

- Vanaf 2020 past de IAAF de normen voor de hoogte van de discuskooi aan: de voorste 3m aan beide kanten van de kooi dient tenminste 6m hoog te zijn;
- Vanaf 2032 worden kooien met een hoogte volgens deze maatvoering in alle gevallen verplicht gesteld.

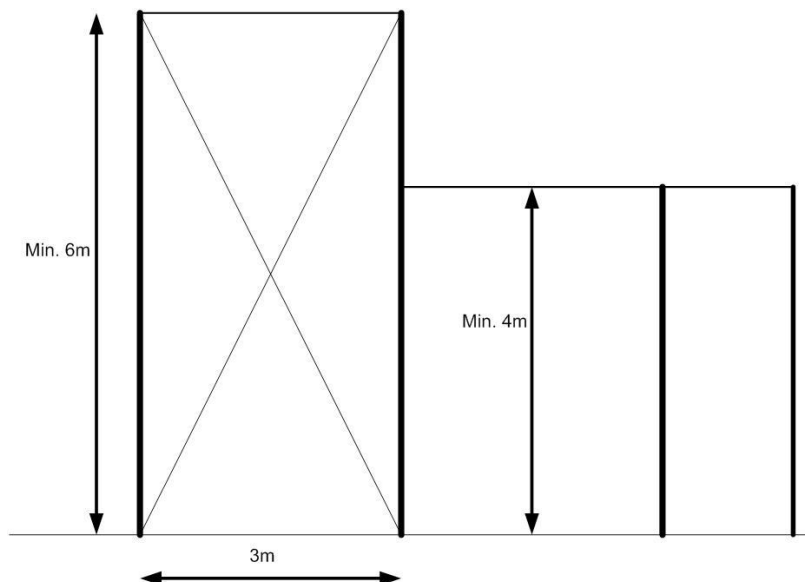

**Algemeen:**

- Na vervanging van een kooi of renovatie van de accommodatie dient een kooi altijd te voldoen aan de IAAF-maatvoering.

### 5. Kogelslingerkooi (artikel 192 wedstrijd reglement)

- Na vervanging van de kooi of renovatie van de accommodatie dient een kooi altijd te voldoen aan de IAAF maatvoering.

**Vanaf 2024 dienen alle kooien voor kogelslingeren te voldoen aan de IAAF normen zoals onderstaand aangegeven.**

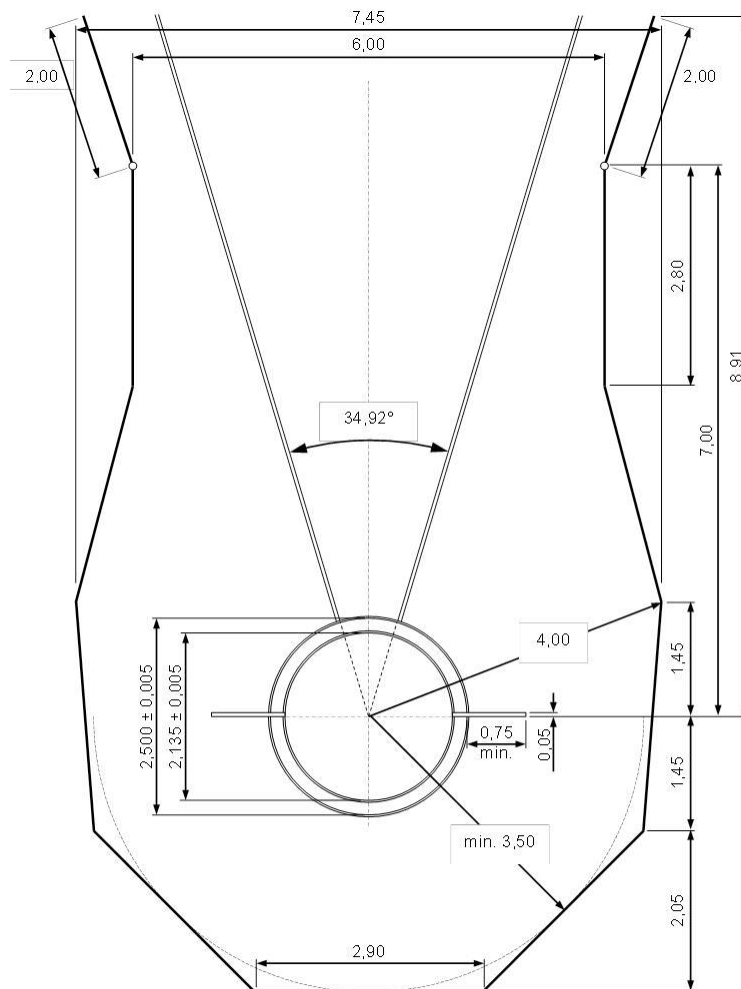

**Fig. 192b** Kooi voor discuswerpen en kogelslingeren  
Panelen in stand discuswerpen (alle afmetingen in m)

### **Belangrijkste aanpassingen per 2018 in het kort**

- Nieuwe wisselzones Estafettes per direct gewijzigd en “oude” gedoogd tot moment (her-)belijning;
- Advies landingsmat Hoogspringen maten 6x4x0,7m (tenminste);
- Landingsmat Polsstokhoogspringen per 2024 verplicht 6x6x0,8m (tenminste);
- Discus- en kogelslingerkooien: per 2024 wordt een diepte van 7 meter verplicht: de opening van 6 meter ligt 7 meter vóór het middelpunt van de ring;
- Discuskooi: aanpassing hoogte wordt per 2032 verplicht: voorste 3 meter op 6 meter hoogte.

### **ATTENTIE:**

**Bij vervanging kooi of landingsmat cq renovatie van accommodatie direct volgens laatste maatvoering onderdelen aanpassen.**

Atletiekunie, Accommodatiezaken  
Papendallaan 7, 6816 VD Arnhem  
Postbus 60100, 6800 JC Arnhem  
026 483 48 00  
[accommodatiezaken@atletiekunie.nl](mailto:accommodatiezaken@atletiekunie.nl)  
[www.atletiekunie.nl](http://www.atletiekunie.nl)